

**Descriere**

Burghiu monometalic oscilant, cu coadă cilindrică, cu două canale drepte

**Aplicații**

Executarea scobiturilor în lemn masiv.

**Material prelucrat**

Lemn masiv de esență moale sau tare

**Modalitate de comandă:**

Burghiu monometalic oscilant, cu coadă cilindrică, cu două canale drepte

**D x NL x GL x d**

D - diametrul de tăiere

NL - adâncimea de tăiere

GL - lungimea totală

d - diametrul cozii

**6.5. Burghiu monometalic oscilant, cu coadă cilindrică, cu două canale drepte**

D mm	NL mm	GL mm	d mm	Cod preț
6	40	90	13	6.5.1
7	45	95	13	6.5.2
8	45	95	13	6.5.3
9	50	100	13	6.5.4
10	55	105	13	6.5.5
12	55	105	13	6.5.6

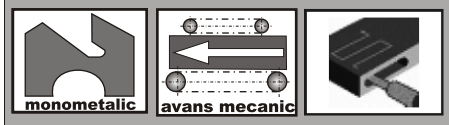
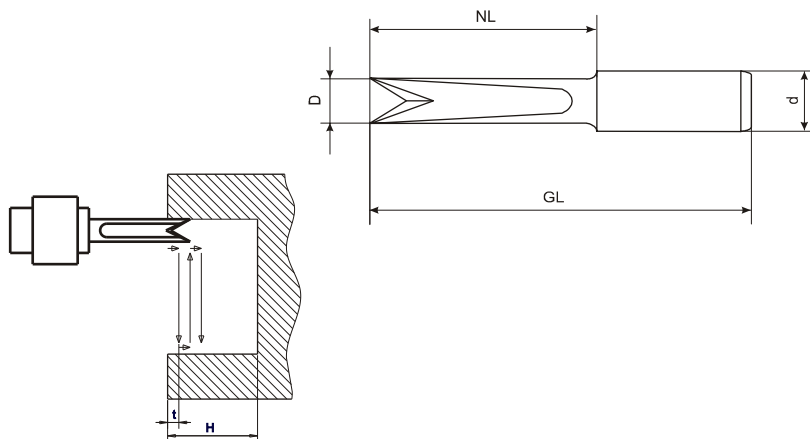

**Descriere**

Burghiu monometalic oscilant, cu coadă cilindrică, cu patru canale drepte

**Aplicații**

Executarea scobiturilor în lemn masiv.

**Material prelucrat**

Lemn masiv de esență moale sau tare

**Modalitate de comandă:**

Burghiu monometalic oscilant, cu coadă cilindrică, cu patru canale drepte

**D x NL x GL x d**

D - diametrul de tăiere

NL - adâncimea de tăiere

GL - lungimea totală

d - diametrul cozii

**6.6. Burghiu monometalic oscilant, cu coadă cilindrică, cu patru canale drepte**

D mm	NL mm	GL mm	d mm	Cod preț
6	50	100	13	6.6.1
7	50	100	13	6.6.2
8	50	100	13	6.6.3
9	50	100	13	6.6.4
10	50	100	13	6.6.5
12	50	100	13	6.6.6

